



### *Erstklassige Technologie für geräuschloses Mixen*

Der ultimative Mixer mit beispielloser Schallreduzierung, außergewöhnlicher Getränkezubereitung und schnellerem Service.

### *Intelligentes Produktdesign*

- Die Twist-Lock-Schallschutzabdeckung kann einfacher entfernt und gereinigt werden.
- Der 1,4-Liter-Advance-Behälter schafft schneller geschmeidigere Mischungen, was zu Zeit- und Kosteneinsparungen und einem verbesserten Kundenerlebnis führt.
- Eine größere Zentrierplatte ermöglicht eine einfache Reinigung in einem Schritt.
- Eine fortschrittliche Vibrationsdämpfungstechnologie sorgt für eine angenehmere Atmosphäre.
- 6 Programmtasten mit 34 optimierten Einstellungen für einfacheres, gleichmäßiges Mixen.
- Luftmanagement und leistungsstarker Motor mit 3 PS Spitzenleistung reduzieren Geräusche, verbessern die Zuverlässigkeit und minimieren Ausfallzeiten.



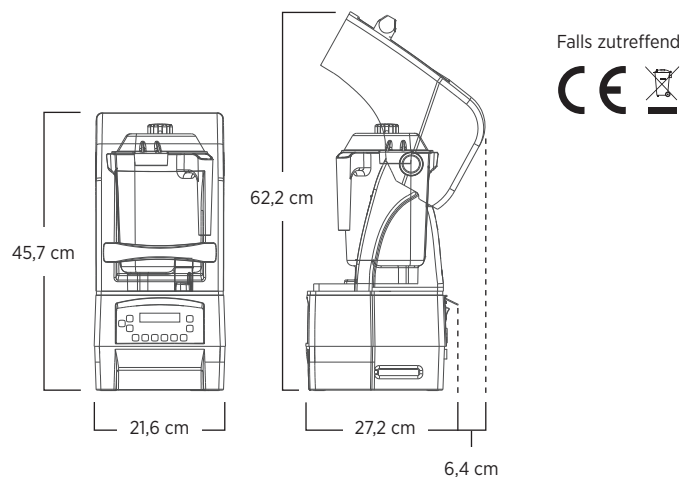

Umfasst The Quiet One mit einem robusten, durchsichtigen, stapelbaren 1,4-Liter-Advance-Behälter, inklusive Advance-Klingeneinheit und Deckel sowie einer abnehmbaren Kompaktabdeckung.

Für ausführlichere Garantiebedingungen wenden Sie sich bitte an Ihren Vitamix-Vertriebspartner.

## Produkteigenschaften

Motor	Motor mit ≈3 PS Spitzenleistung
Stromversorgung	220-240 V, 50-60 Hz, 1.300-1.550 W
Nettogewicht	8,7 kg, (10,5 kg mit Verpackung)
Maße	45,7 x 21,6 x 27,2 cm (HxBxT) Höhe bei geöffnetem Deckel: 62,2 cm

## Auch verfügbar

Durchsichtiger, BPA-freier 1,4-Liter-Advance-Behälter, inklusive Advance-Klingeneinheit und Deckel

Blauer 1,4-Liter-Advance-Behälter

Gelber 1,4-Liter-Advance-Behälter

Oranger 1,4-Liter-Advance-Behälter

Violetter 1,4-Liter-Advance-Behälter

BPA-freier 0,9-Liter-Aerating-Behälter komplett mit Aerating-Klingeneinheit, Deckel und Ministößel

Nicht alle Produkte werden in allen Ländern angeboten. Produkte und Artikelnummern können sich in Ihrem lokalen Markt unterscheiden. Für Informationen zur Produktverfügbarkeit und Artikeldetails wenden Sie sich bitte an Ihren Vitamix-Kundenbetreuer.

## Kontaktaufnahme

### Geschäftskundenvertrieb

Mo – Fr, 8 – 18 Uhr (EST)

+1 440.782.2450

commercial@vitamix.com

### Techniksupport

Mo – Fr, 8 – 18 Uhr (EST)

+1 440.782.2450

commercialts@vitamix.com



vitamix.com

Für weitere Informationen wenden Sie sich bitte an einen autorisierten Vitamix-Vertriebspartner oder den internationalen Kundenservice von Vitamix.